

嵌入式安装说明

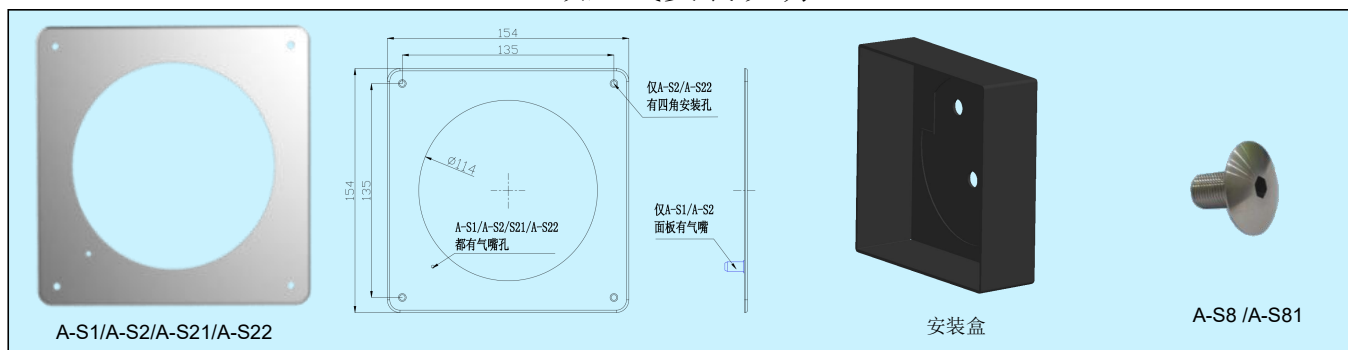

安装使用说明

1. A-S1/A-S2/A-S21/A-S22 适用于我公司产品 A2000/B2000/D2/DPG/DPGT。也适用于市场上其它兼容的进口和国产 2000 系列压差表。用于这些产品的盘面式或嵌入式安装。A-S1/A-S2 的背面有压力连接咀，用于与压差表的压力连接。而 A-S21/A-S22 背面无压力连接咀。压力连接咀与正面的压力孔连通。A-S2/A-S22 有四角安装螺丝孔，A-S1/A-S21 无四角安装螺丝孔，如上图。这些面板既有装饰作用，也有压力连接功能，可视需要选配。
2. A-S81 适用于我公司 A2000/B2000 系列压差表的盘面式或嵌入式安装。A-S8 适用于市场上其它兼容的进口和国产 2000 系列压差表。二者可以实现压差表的背面安装和压力连接，并配有密封圈，既可以与面板 A-S1/A-S2/A-S21/A-S22 配合使用，也可以单独使用。
3. 如用于 D2/DPG/DPGT 的嵌入式安装，根据嵌入深度不同，有可能需要配合我公司配件产品 A-S7-X 使用，实现背面安装及压力连接。A-S7-X 的选用请参考其使用说明。
4. 由于压差表都有侧面和背面二对压力连接口，并有+(HIGH)/-(LOW)端的差别，在使用这些配件进行压力连接时，要按实际需要正确连接，并保证密封不使用的另一对压力接口。
5. 对于嵌入式安装(其典型应用是彩钢板安装)，有如下二种基本模式。图一为优选方案，采用面板(型号为 A-S1/S2/S21/S22)+螺丝(型号为 A-S8 或 A-S81)，开圆孔直径 115mm(若开成方孔，建议尺寸 128x128mm)。图二方案含一个嵌入式的安装盒，嵌入孔尺寸 140x140mm，整套选型为 A-S31、A-S33、A-S35 或 A-S37，含面板、安装盒和螺丝各一个，详见选型表。

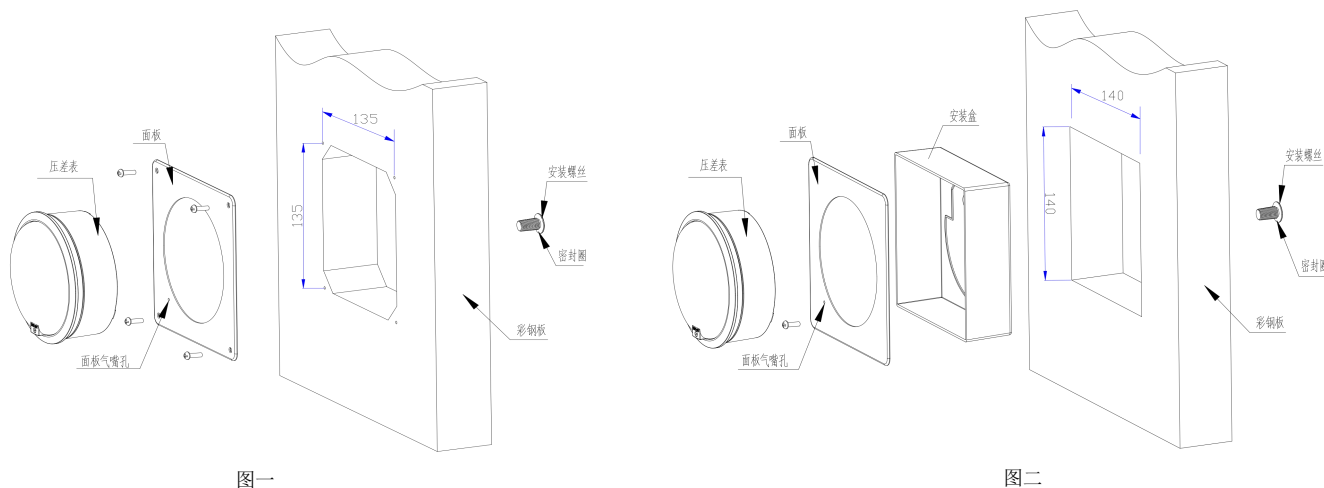

图一

图二

TEREN 天润

深圳天润控制技术有限公司

地址：深圳市龙岗区坂田南坑第二工业区 3 楼

Tel: 0755-23935155 Fax: 0755-23935156

Web: www.teren.com.cn



中文官网



阿里店铺

合格证

检验员：QC PASS 01

出厂日期：

本产品检验合格，准予出厂

深圳天润控制技术有限公司